

запас расхождений берется или рендевура пологими.

Комментарии:

Маршрут весьма сложный для своей категории, реальная сложность 5Б. До R9 можно лазить скалой местами разрушен и поросли травой. Раул-ник R0-R9 где страх хорошо из-за френдов больших и средних размеров, ~~не~~ рекомендуется иметь 2-3 комплекта Раул. R7-R8 не простое лазание и проблемы со страх. Здесь хорошо пойдет короткая веревка. От R9 первый становится пролет, но страховку орз. очень трудно, лазание усложн. разрушенными скалами и травой.

Рекомендуется обработка м-та.

Корёвки можно разместить в районе R6 и вершины.

- ⊗ стационарный анкер
- x шимбурский крюк, типа ВЗСПС
- P обвязка крылья

Фигур (с) (2160)

Снаряжение на стоянку:

- веревки 2 x 60м
- Отвески 25 м.т.т.
- 2-3 комплекта френдов
- 1 комплект стоперов
- Набор коротких веревочек

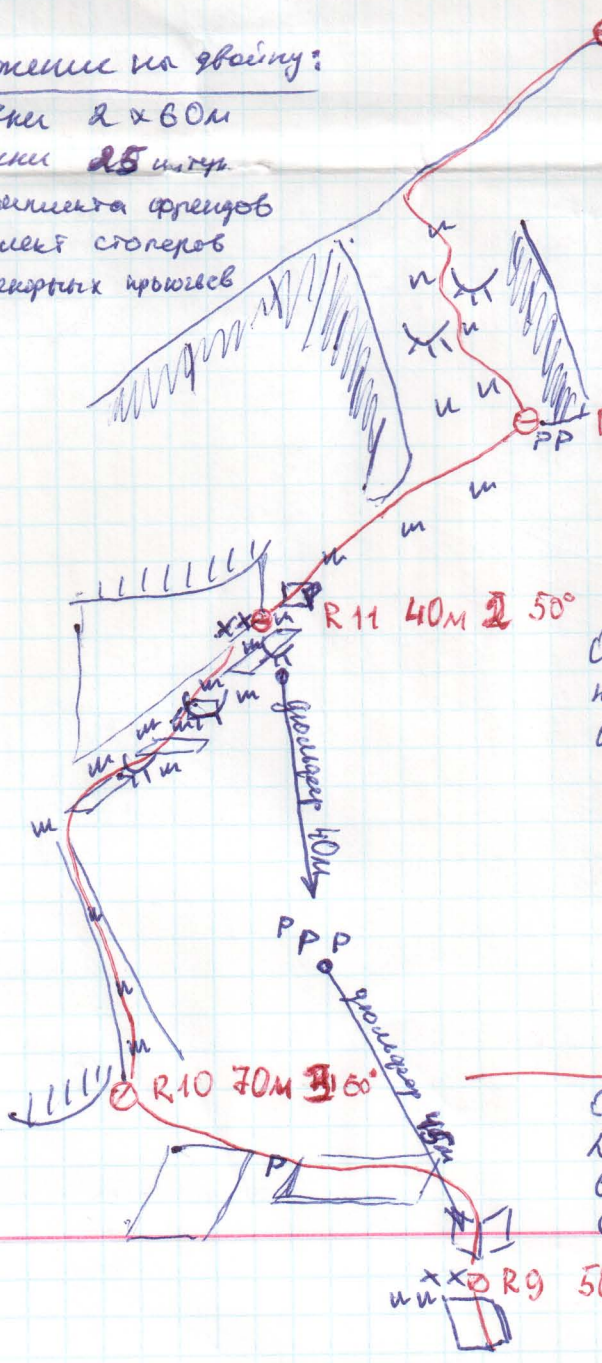

От стоянки по крутой травянистой склоне, местами на деревьях лбаки на зредесе. По простому удебр подтянуть на вершину.

От ст. по скальной верхи зайдем по крутой травянистой склоне к небольшому кр. Здесь ставим на крыльях. Страровки нет!

От станции вверх по крутому до вертикальной стип. Далее вросе не вправо вверх к 2м шимбурским, ставим.

Лазание по деревьям лбаки и траве (финлянии!), проблемы со страховой!

От станции вверх по широкому вл. ущ. Далее траверс влево по поскани и пинкам в основании внутренне ущ. кручара. Станция на своих точках. Проблемы со страховой!

R9 50m 3-4 05

От станции вверх по внутреннему углу системы выдержки ушиб на посылку. С кель по пологой стенке к 2м шлямбуром, здесь ставится.

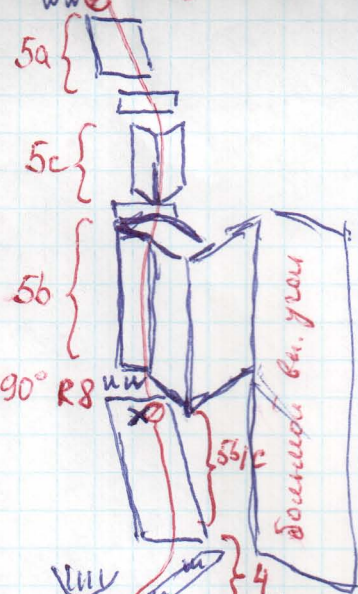

30m 5a-5c 90° R8

От станции вверх вправо по пологой стенке по максимальную ступу. По стенке вверх к шлямбур, на нем ставится. Пробужден со страхом! хорошо идет скоровая крошка.

От станции вверх вправо во внутреннем углу. По углу вверх. в верхней части забит шлямбур, здесь небольшой участок сложился параллельно. Станция на 2х шлямбурах.

Хорошо идет стопера и фрейдера средних размеров.

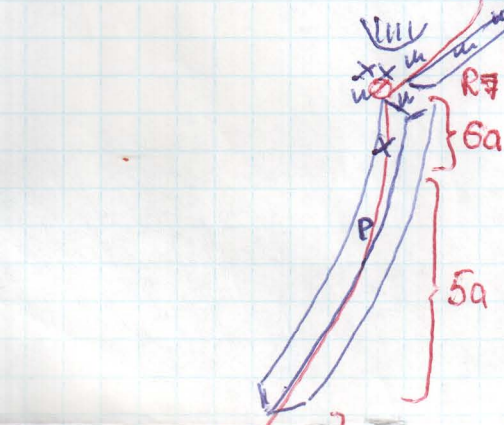

50m 3-6a 70-90° R6

С посылки по камню к анкеру. От кель на ИГО. Вбиты из камня и по в. углу (шлямбур) на траверсную посылку. По посылке вверх вправо, затем по стенке вверх влево к станции на удобной посылке. Станция на 3х шлямбурах. 2 к.т.

Хорошо идет фрейдера ср. и кр. размеров.

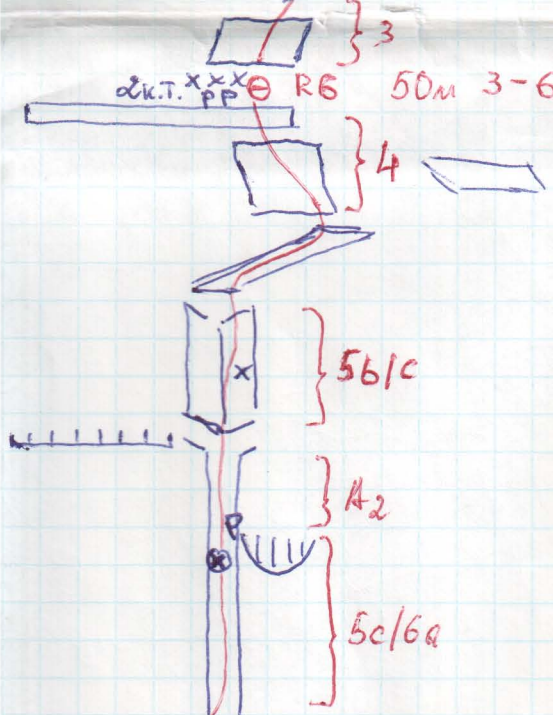

45m 4-6a A2 90-100° R5

От станции по в. углу вверх на максимальную посылку. Станция на 2х анкерах.

Для страховки хорошо идет большие ср. фрейдера.

25m 6a 90° R4

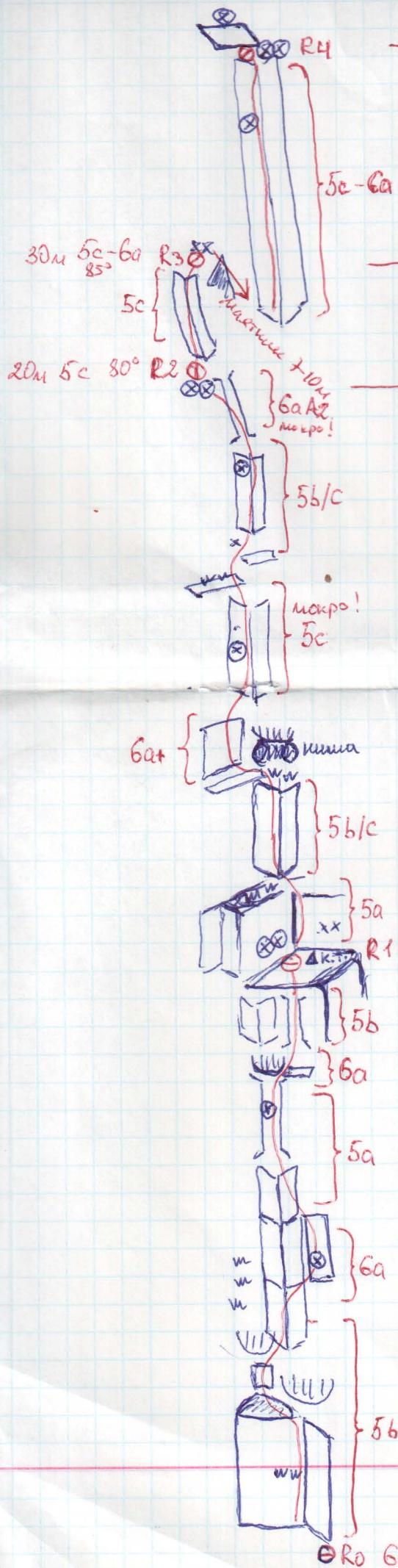

Со станции импассеной вверх в боковой ви. угол. По углу вверх (анкер) к станции на 2х анкерах путь почти покатой посылки.

Хорошо идут френды боковых и средних размеров.

От станции по ви. углу вверх к небольшому отколу. Станция на 2х шлямбурах.

От станции по стене по ви. углу. По углу вверх (в верхней части угол расшир. до небольшого камня) в щель, мокрая скала! Из щели траверс влево 2м и затем по ~~горизонтальной~~ стене вверх, сложное ларанье. Далее вверх направо в ви. угол. По углу вверх (анкер) на посылку, есть эта шлямбур. выходу угла мокрой! С посылки по углу вверх в камень (анкер), по камню ларанье, ларанье ИТО к станции на 2х анкерах. Камень мокрой!

Хорошо идут боковые и средние френды.

по углу вверх над карнизом. Над карнизом траверс влево, френд на посылку. С посылки обход навесами направо. Затем по ви. углу. Через 7м перейти направо к анкеру. От него вверх влево по стене и ви. углу в ~~камень~~ камень к анкеру. По камню до навесов. Обход навесов справа и по ~~горизонтальной~~ узкому, камню на боковую посылку. Станция на 2х анкерах, ф.к.т.

Хорошо идут френды боковых и средних размеров.

Ro 60m 5b-6a 80-90°